

ALVAR ALTO: CADEIRA DE BRAÇOS Nº 31

Maria Claudia Junkes Reichmann 1
 Paola Beatriz May Rebollar 2

INTRODUÇÃO

Os elementos decorativos, associados aos fundamentos da linguagem visual e composição, são componentes centrais em projetos de Design de Interiores. Tais elementos apresentam relações com os contextos históricos, ideológicos, políticos e econômicos que trazem consequências estéticas reconhecíveis produzindo experiências simbólicas específicas. A compreensão destas complexas relações permitem ao futuro designer manipular tais experiências e desenvolver projetos em consonância com as expectativas de clientes e usuários. Diante disso, um painel semântico relacionado a um tipo específico de mobiliário assinado, cadeiras, foi desenvolvido no âmbito da disciplina Elementos Decorativos.

OBJETIVO

Apresentar a expressiva Cadeira de braços modelo n 31, de Hugo Alvar Hendrik Alto (fig 1), Arquiteto Finlandês e discorrer sobre sua importância em uma nova forma de fabricar e pensar o mobiliário em madeira.

Figura 1 – Hugo Alvar Hendrik Alto



Figura 2 – Ligação dos elementos verticais e horizontais



Figura 3 – Cadeira nº 31

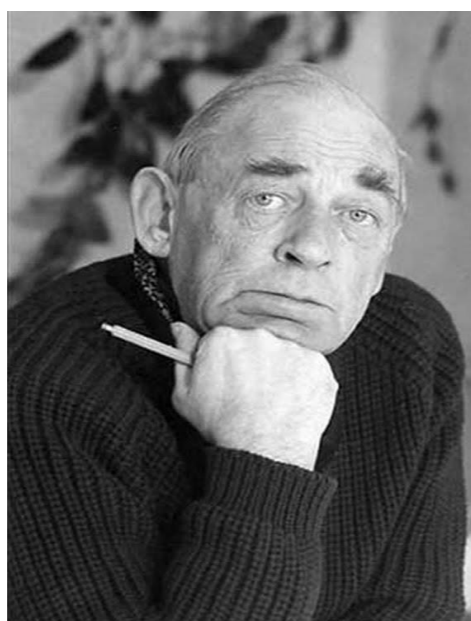

DESENVOLVIMENTO

Alvar Alto, arquiteto finlandês, iniciou suas pesquisas de mobiliário em madeira na década de 1920 e levou à revolução do *design* de mobiliário em madeira na década de 1930. Alto voltou-se para o trabalho com laminado de madeira e contraplacado, estudando colagem de placas e os limites da moldagem do contraplacado. Alto trouxe a solução para um antigo problema do *design* de mobiliário, a ligação dos elementos verticais e horizontais. Essa solução permitiu que as pernas se ligassem diretamente ao assento, sem a necessidade de qualquer outro tipo de suporte ou estrutura adicional (fig 2). Alto usava formas orgânicas, rejeitando materiais como metal tubular para mobiliário.

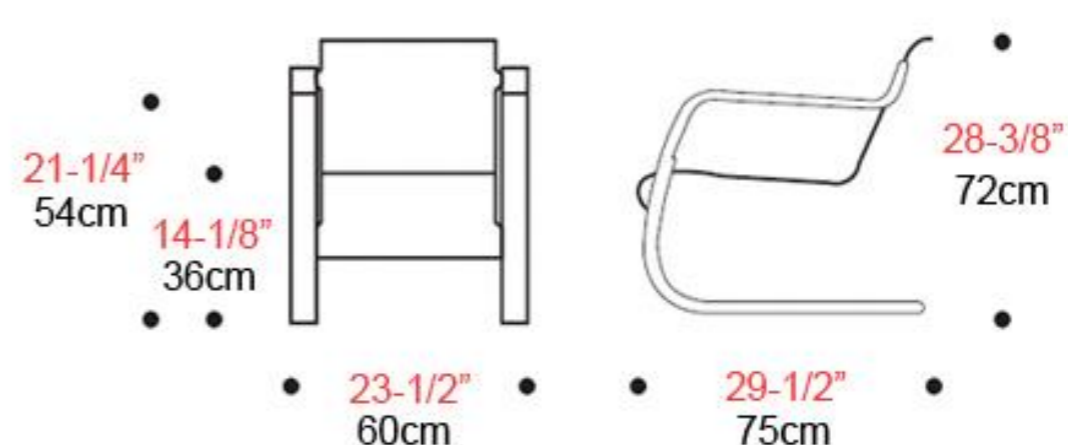
CONSIDERAÇÕES FINAIS

A inovação de Alvar Alto resultou na fundação de sua própria fábrica de móveis, Artek, que até hoje comercializa seus inúmeros designs de mobiliário. A solução em madeira de formas orgânicas e sua recusa em usar materiais feitos pelo homem manteve seu design ligado, tanto em forma quanto em matéria, aos elementos e formas da natureza. Essa combinação de escolhas de estilo orgânico, madeira e sua genialidade tornaram Alvar Alto um dos mais influentes designers do Século XX.

1 Acadêmica de Design de Interiores: Faculdade Cesusc. E-mail:mariaclaudiajr@gmail.com
 2Professora Doutora. Faculdade Cesusc. E-mail:paolla.rebollar@gmail.com

REFERÊNCIAS BIBLIOGRÁFICAS

FIELL, Charlotte; FIELL, Peter. **Design do Século XX**. Tradução de João Bernardo Boléo. Lisboa: Taschen, c2005 768 p., il., color. ISBN 3822842265.